

# U-156(ショート)、U-156L(ロング) 19mm角 インパクトレンチ (short anvil), (long anvil) 3/4" Impact Wrench

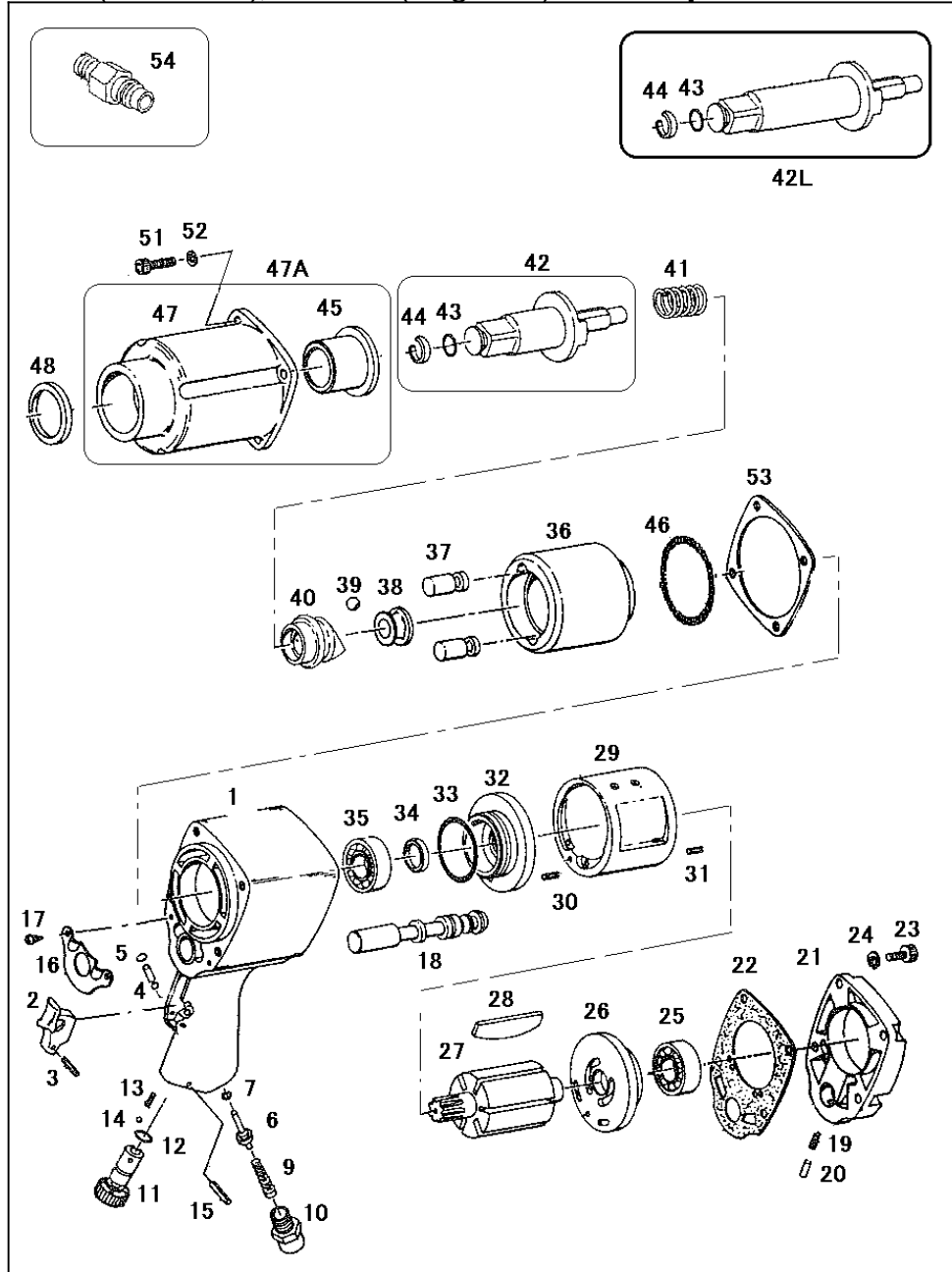

## 部品表/PARTS LIST

2210

Index No	品番 Code	品名	Description		員数 Req'd	定価
1	2690SA	ボデーAssy	Housing Assy	with2851	1	11,280
2	2486	トリガー	Trigger		1	330
3	2491	スプリングピン	Spring pin	φ 3x20	1	60
4	2683	ブッシュピン	Bush pin		1	396
5	2484	O-リング	O-Ring	2.5x1.2	1	60
6	2778	バルブステム	Valve stem		1	756
7	2710	O-リング	O-Ring	P-5	1	60
9	2515	バルブスプリング	Valve spring		1	230
10	2651	インレットブッシング	Air Inlet Bushing		1	1,056
11	2652	レギュレーターバルブ	Regulator Valve	4段/4step	1	2,112
12	2508	O-リング	O-Ring	P-9	1	60
13	2641	ストップピンスプリング	Stop pin spring		1	180
14	2462	スチールボール	Steel Ball	4mm	1	70
15	2665	スプリングピン	Spring pin	φ 3x28	1	70
16	2681	デフレクター	Deflector		1	450
17	2488	鋼タッピングスクリュウ	Screw	M3.5x8	2	60
18	2684	リバースバルブ	Reverse Valve		1	1,056
19	2641	ストップピンスプリング	Stop pin spring		1	180
20	2686	リバースストップピン	Reverse Stop Pin		1	192
21	2691SA	ボデーキャップAssy	Housing Cap Assy	with2687	1	2,760
22	2659	モーターガスケット	Motor Gasket		1	396
23	2670	六角穴付ボルト	Cap Screw	M6x20	4	132
24	2667	スプリングワッシャー	Spring Washer	M6	4	60
25	2672	ベアリング	Ball Bearing	6202ZZ	1	1,056
26	2692	リヤプレート	Rear End Plate		1	2,640
27	2653	ローター	Rotor		1	7,440
28	2658	ベーン	Vane		6	600
29	2657	シリンダー	Cylinder		1	8,520
30	2668	スプリングピン	Spring pin	φ 3x10	1	90
31	2669	スプリングピン	Spring pin	φ 3x14	1	90
32	2693	フロントプレート	Front End Plate	156	1	2,640
33	2649	O-リング	O-Ring		1	180
34	2673	オイルシール	Oil Seal	21mm	1	1,296
35	2672	ベアリング	Ball Bearing	6202ZZ	1	1,056
36	2682	ハンマーケース	Hammer cage		1	9,792
37	2685	ハンマーピン	Hammer pin		2	1,056
38	2654	カムボール	Cam Guide		1	1,560
39	2674	スチールボール	Steel Ball	9mm	1	80
40	2689	カム	Cam		1	5,040
41	2679	カムスプリング	Cam Spring		1	396
42	2655SA	アンビルシャック 3/4" Assy	3/4" Anvil shank ass'y	with2662,2680	1	11,280
42L	2695SA	ロングアンビルAssy	Long Anvil ass'y	with2662,2680	1	15,600
43	2662	O-リング	O-Ring		1	110
44	2680	リテーニングリング	Retaining ring		1	252
45	2656	ハウジングブッシング	Housing bushing		1	2,376
46	2663	O-リング	O-Ring	60.5x1.78	1	264
47	2694	ハンマーケース	Hammar Case		1	6,600
47A	2694SA	ハンマーケースAssy	Hammer Case Ass'y	with2656	1	8,640
48	2675	オイルシール	Oil Seal	38mm	1	1,056
51	2666	六角穴付ボルト	Cap Screw	M6x25	4	70
52	2667	スプリングワッシャー	Spring Washer	M6	4	60
53	2661	インパクトガスケット	Hammer Case Gasket		1	396
54	5000NPT	カブラ	Coupler	PM1/4-NPT	1	420

(予告なく仕様変更することがあります)

\*Parts may be changed with/without notice.